

# Shelving Unit Cornered

**PRO Series**

**CZ**

Vážený zákazníku,

Děkujeme za Váš nákup regálu v našem internetovém obchodě. Aby montáž regálu byla co nejsnazší, doporučujeme dodržovat montážní postup uvedený v tomto návodu.

V případě nejasností, jak regál sestavit, nebo jiných technických dotazů se neváhejte obrátit na naši technickou podporu na e-mailové adrese [info@primaregaly.cz](mailto:info@primaregaly.cz), nebo shlédněte instruktážní video, které naleznete v sekci "Informace pro Vás" na hlavní stránce e-shopu.

Vaše PRIMA REGÁLY

**SK**

Vážený zákazník,

Ďakujeme za Váš nákup regálu v našom internetovom obchode. Aby montáž regálu bola čo najľahšia, odporúčame dodržiavať montážny postup uvedený v tomto návode.

V prípade nejasností, ako regál zostaviť, alebo iných technických otázok sa neváhajte obrátiť na našu technickú podporu na e-mailovej adrese [info@primaregaly.cz](mailto:info@primaregaly.cz), alebo pozrite inštruktážne video, ktoré nájdete v sekcii "Informácie pre Vás" na hlavnej stránke e-shopu.

Vaše PRIMA REGÁLY

**CZ** Sestavení regálu bude snadnější a nejrychlejší ve dvojici.

**SK** Zostavenie regálu bude jednoduchšie a najrýchlejšie vo dvojici.



**CZ** Používejte ochranné pracovní rukavice (nejsou součástí balení).

**SK** Používajte ochranné pracovné rukavice (nie sú súčasťou balenia).

**CZ** Gumové kladívko použijte v označených popisech montáže.  
(nejsou součástí balení)

**SK** Gumové kladívko použite v označených popisoch montáže.  
(nie je súčasťou balenia)



**CZ** Pro označené kroky použijte šroubovák.

**SK** Pre označené kroky použite šroubovák.

**CZ**

Váš balík obsahuje tyto díly:

**SK**

Váš balík obsahuje tieto diely:

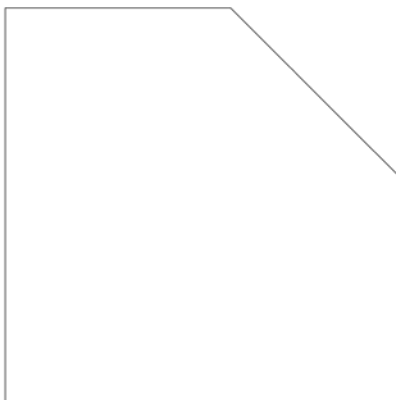
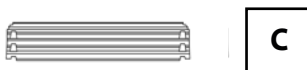

1

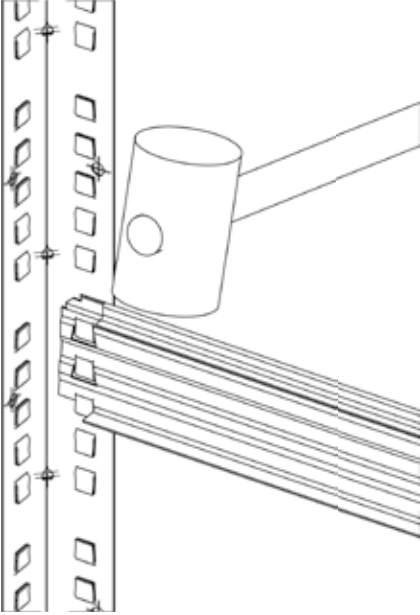

2

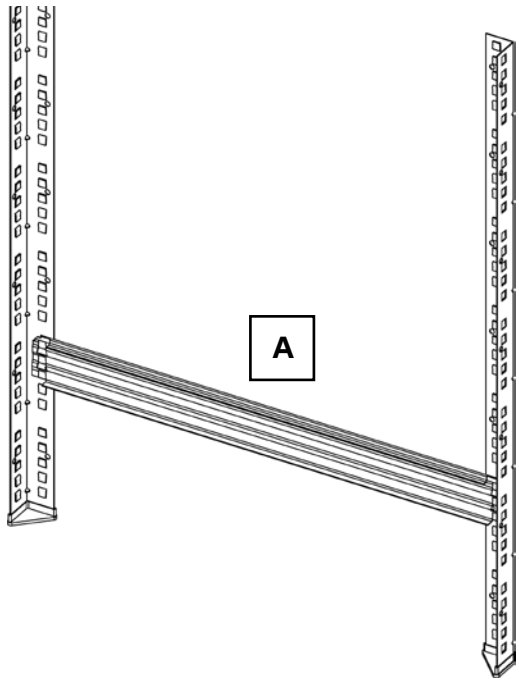

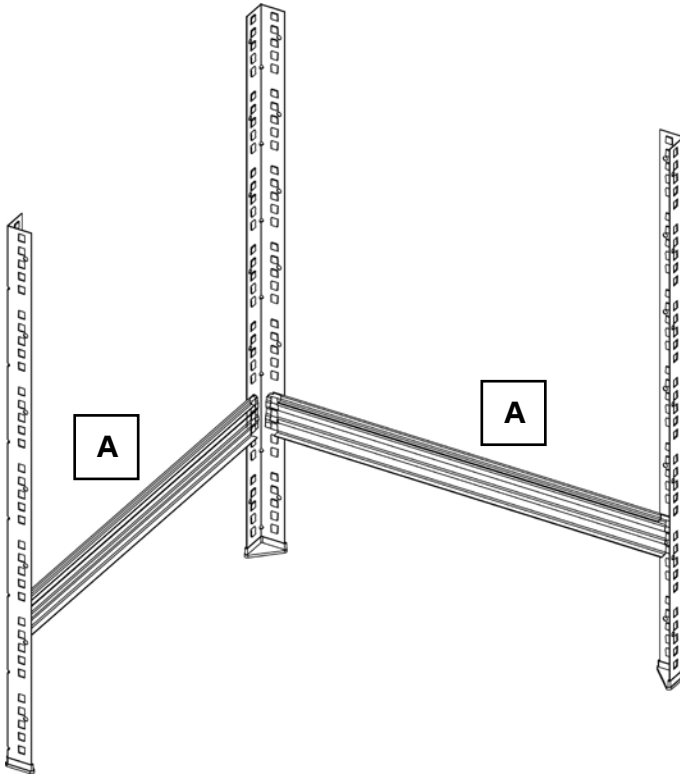
**CZ**

V případě šíře regálů do 75 cm, postupujte dle obrázku A. Pokud je šíře více než 75cm, postupujte dle obrázku B.

**SK**

V prípade šírky regálov do 75 cm, postupujte podľa obrázku A. Pokiaľ je šírka viac ako 75 cm, postupujte podľa obrázku B.

**4A**

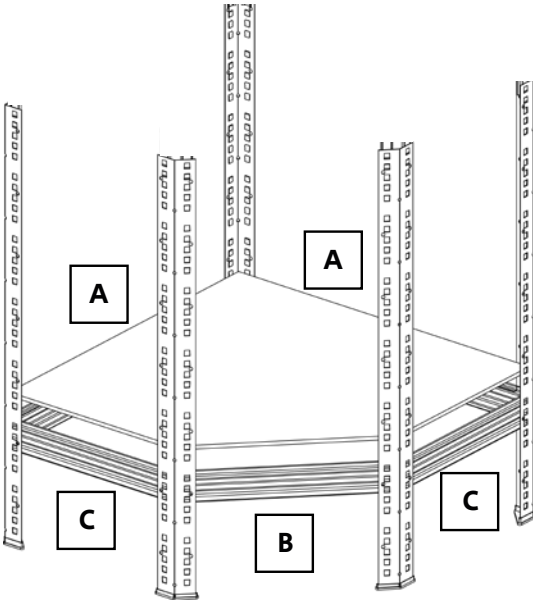

**A** < 75 cm

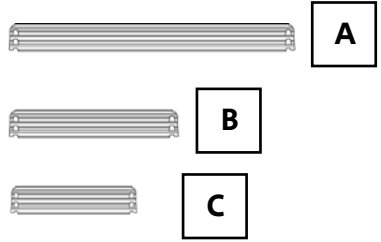

**4B**

**A** > 75 cm

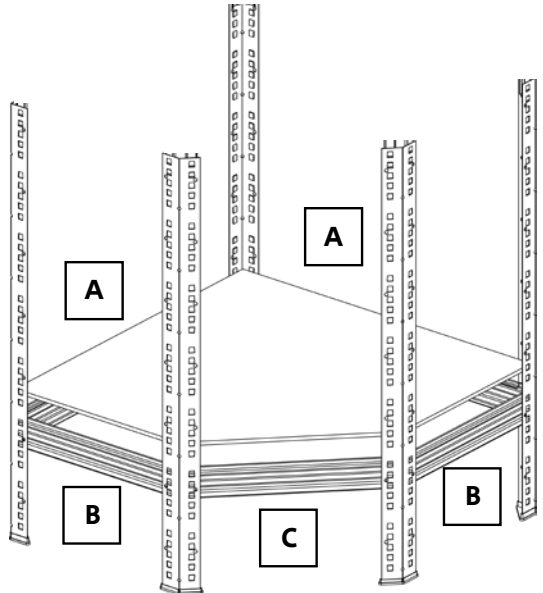
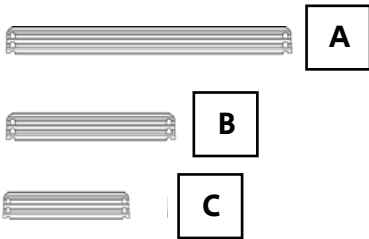

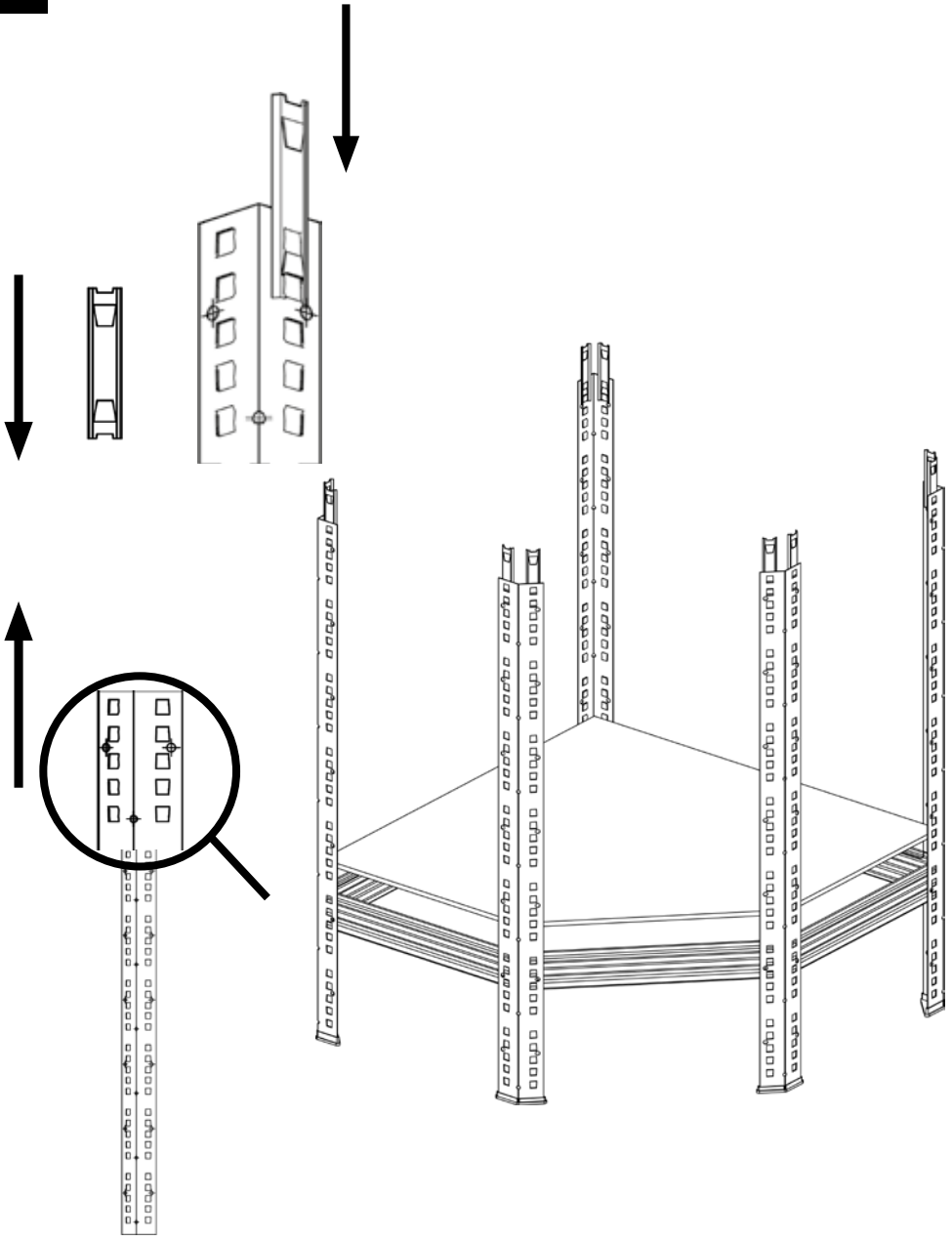



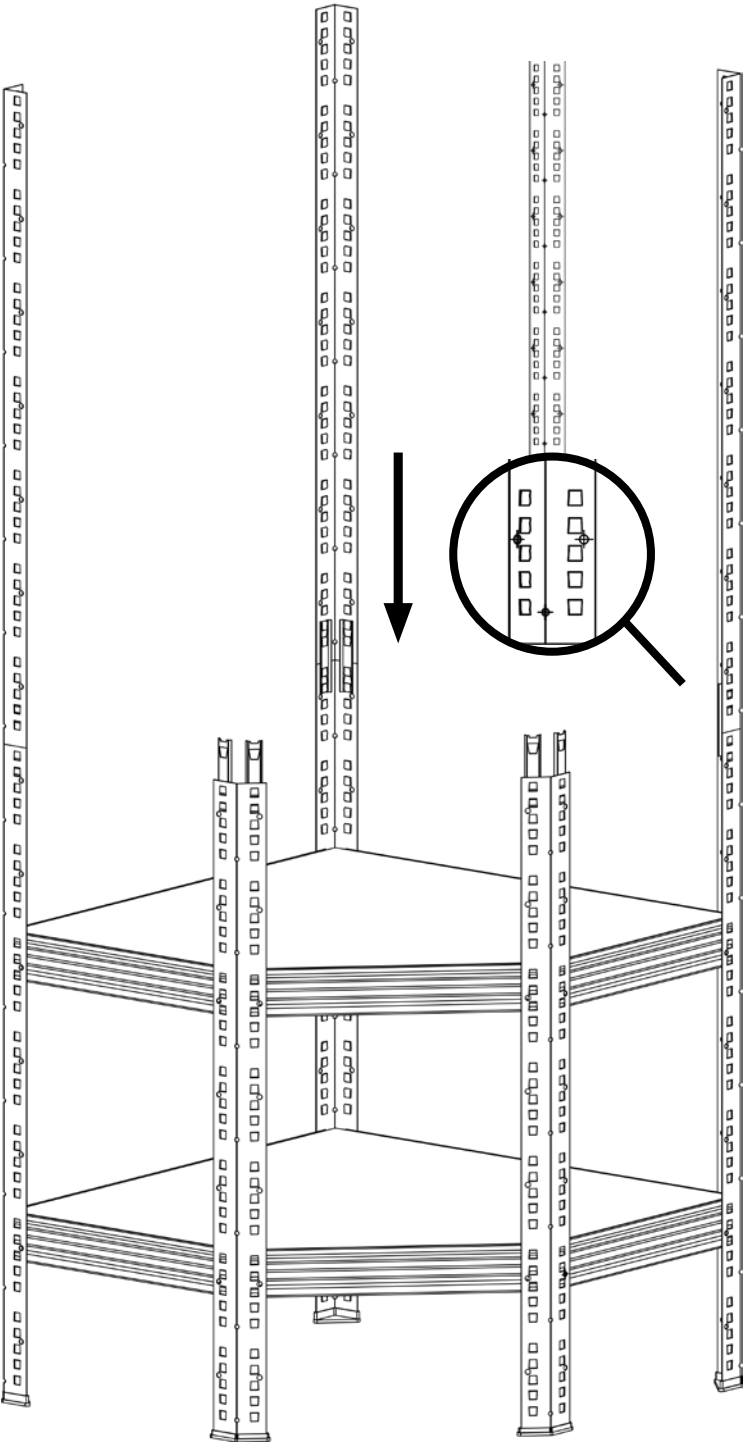

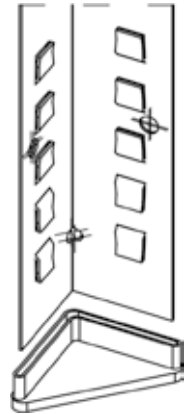
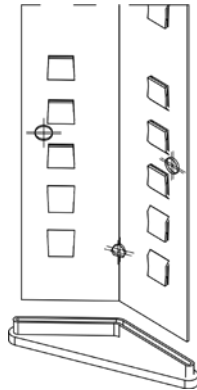
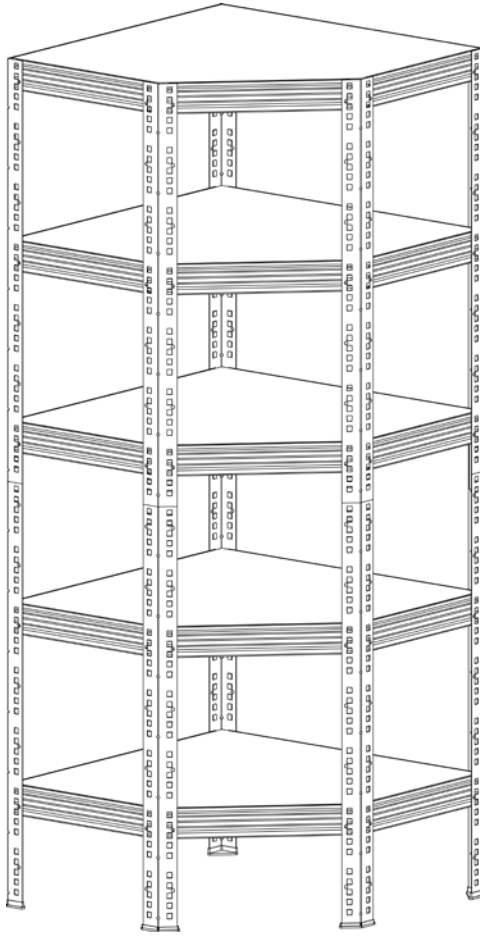

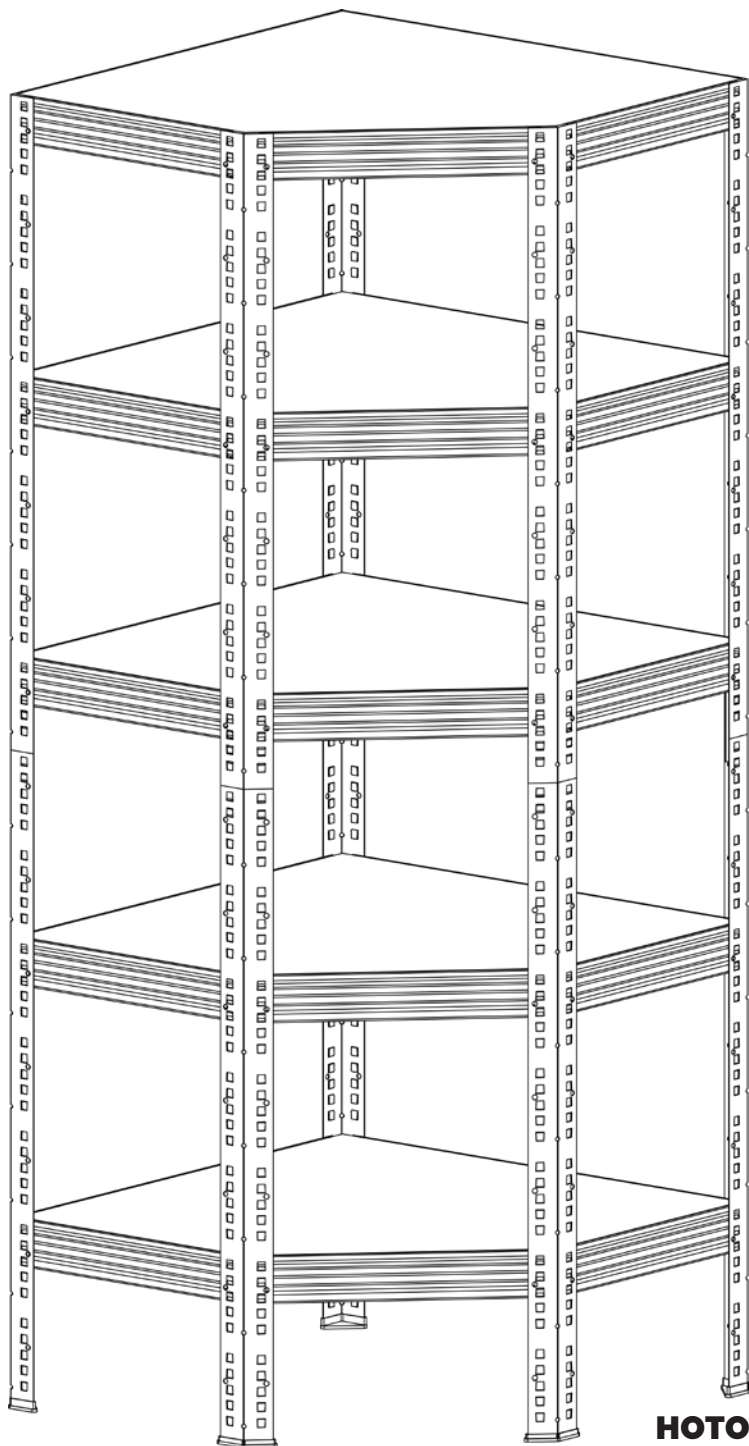

**HOTOVO!**



**CZ**

Naskenujte si QR kód s montážním videem

**SK**

Naskenujte si QR kód s montážnym videom